

- 1 Ausdehnungsgefäß
- 2 Zwei Anschlüsse für Q-Network,
Zwei Anschlüsse für Wärmeverteiler/
Steuerung
- 3 Automatische Microbubble Entlüftung
- 4 Regelung Vorlauftemperatur
- 5 Sekundärer Kreis – Anschlüsse für
Installation und Lager
- 6 Primärer Kreis – Anschluss für Power
Unit (getrennter Kühlkreis)
- 7 Motortemperaturregelung
- 8 Schmutzsammler mit Ablauf auf
primärem und sekundärem Kreis
- 9 Wärmeübertragung – Plattenwärme-
tauscher

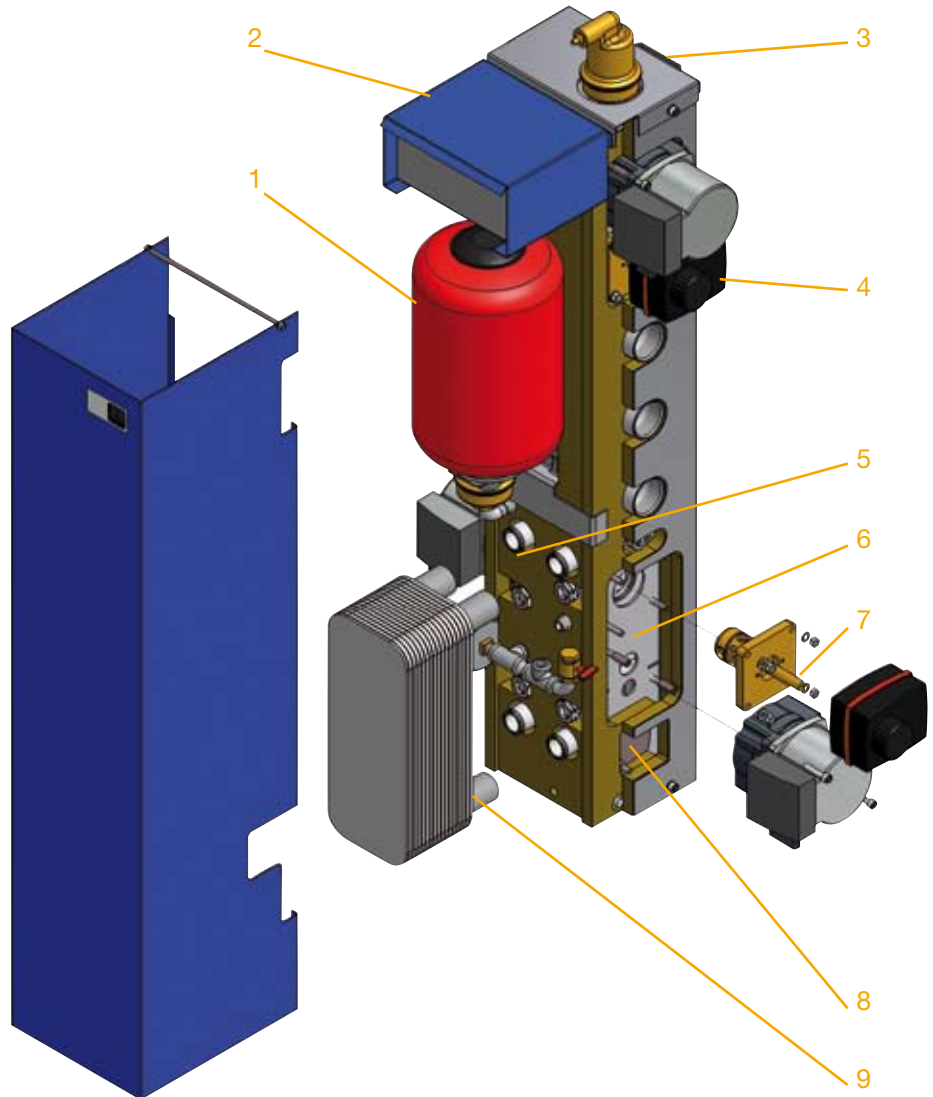

Q-40 75° C Rücklauftemperatur möglich

Höhe x Breite x Tiefe	1005 x 370 x 342 mm
Gewicht	45 kg
Anschlüsse:	
Rohre:	1 ¼ Zoll Rohr, min. 80 mm
	Entfernung von Wand (DN32)
Vorlauf Pumpe	Grundfos: UPS 15-60 (105W)
Rücklauf Pumpe	Grundfos: UPER 15-60 (100W)
Motorkreis Pumpe	Grundfos: UPER 15-60 (100W)
Plattenwärmetauscher	Danfoss: XB 10-1 36 (36 Platten)
Anschluss von	
Q-Network mit:	- Storage Control
	- Boiler Control
	- Flow Control
	- Weather Compensator
	- Load Sharer

Q-50 78° C Rücklauftemperatur möglich

Höhe x Breite x Tiefe	1005 x 370 x 342 mm
Gewicht	48 kg
Anschlüsse:	
Rohre:	1 ¼ Zoll Rohr, min. 80 mm
	Entfernung von Wand (DN32)
Vorlauf Pumpe	Grundfos: UPS 15-70 (140W)
Rücklauf Pumpe	Grundfos: UPER 15-70 (140W)
Motorkreis Pumpe	Grundfos: UPER 15-70 (140W)
Plattenwärmetauscher	Danfoss: XB 10-1 50 (50 Platten)
Anschluss von	
Q-Network mit:	- Storage Control
	- Boiler Control
	- Flow Control
	- Weather Compensator
	- Load Sharer